

Custom made by

GINAF

Automotive

Power on wheels



GINAF: Nederlands succes

Innovaties in trucktechniek bepalen al vele jaren de vooraanstaande marktpositie van GINAF. Zo had GINAF in 1976 de primeur van een 8x8 chassis, voor civiel gebruik, in West Europa. De wereldprimeur enkele jaren later van een 10x8 chassis was een logisch vervolg.

Met de introductie van het Hydro-Pneumatisch VeerSysteem (HPVS) zette GINAF zichzelf andermaal in de schijnwerpers.

En GINAF gaat door. In 1991 is de wereldprimeur van het Elektronisch Voertuig Stuursysteem (EVS) en in 1997 de wereldintroductie van de TRIDEM®-serie.

Anno 2005 toont GINAF zich opnieuw een vernieuwer met de introductie van de C-truck en de SensAxle+.

City

Power in size



GINAF: a Dutch success story

Innovations in truck technology have been the foundation of GINAF's leading market position for many years. Back in 1976 GINAF was the first to introduce an 8x8 chassis, for civil use, in Western Europe.

The worldwide introduction of a 10x8 chassis several years later was a logical progression. With the introduction of the Hydro-Pneumatic Vehicle Suspension (HPVS), GINAF once again put itself in the spotlight. And GINAF never stops. In 1991 it presented the world with the Electronic Vehicle Steering system (EVS) and in 1997 followed the world introduction of the TRIDEM® series.

GINAF demonstrated its innovative excellence once again in 2005 when it unveiled both the C-Truck and the SensAxle+.

Assembly

Power in composing



Powerful

Krachtig



Betrouwbaar, duurzaam en efficiënt.

GINAF maakt trucks op maat. Voor het middel- tot ultrazware segment van de bouwsector én voor het container- en tanktransport levert GINAF de as-configuraties van 4x2 tot 10x8 zoals de klant die wenst.

GINAF trucks onderscheiden zich door toepassing van innovatieve technieken zoals het Hydro-Pneumatische VeerSysteem en het Elektronisch Voertuig Stuursysteem. Beide systemen zijn eigen GINAF-vindingen.

Elke GINAF beschikt over het hoogste laadvermogen en een grote technische reserve. Dat betekent veel rendement en weinig kosten.

Reliable, durable and efficient.

GINAF makes trucks to order. From the medium to ultra heavy segments of the construction sector and also for container and tank transport applications GINAF provides axle configurations from 4x2 to 10x8 according to the client's needs.

GINAF trucks distinguish themselves with the application of innovative technologies such as the Hydro-Pneumatic Vehicle Suspension and the Electronic Vehicle Steering system. Both systems were designed and created by GINAF.

Every GINAF is built with the highest load capacity and high reserve margins. That means high returns and low costs.

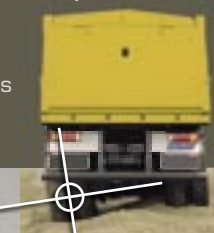

Unieke waterpasdwarsregeling
Unique lateral levelling system



Innovation

Innovatie

De C-truck van 2,20 m breed

GINAF heeft een uniek voertuigconcept ontwikkeld voor transport in stedelijk gebied; De GINAF C-Truck. Uiterst wendbaar door een breedte van 2,20 meter en een royale wielinslag. Het laadvermogen is gelijk aan een gewone zware truck door toepassing van 9 tons niet-aangedreven gestuurde assen en een 13 tons aangedreven as.

Het C-Truck chassis is geschikt voor vele toepassingen zoals; afvalinzameling, kipper met kraan, containerauto, betonmixer, kolkenzuiger of brandweervoertuig. De C-Truck lost diverse transportproblemen in binnensteden voor u op.

max. 14.950 kg bruto laadvermogen (voor de 2-asser)
max. 14.950 kg gross carrying capacity (for 2-axled vehicle)



< 2,20 m >



The 2.20-metre wide C-truck

GINAF has developed a unique vehicle concept for transport in urban areas: the GINAF C-truck. Its 2.20-metre width and large wheel-angle range make it extremely manoeuvrable. The load capacity is equivalent to a standard heavy-duty truck due to the use of 9-tonne, non-driven steered axles and a 13-tonne driven axle. The C-truck chassis is suitable for many applications, such as the collection of solid waste or the transport of containers. It can also serve as a tipper with loader crane, truck mixer or gully emptier and is an outstanding choice for use as a fire department vehicle. The C-truck is your answer to a wide range of inner-city transport problems.

>>>



Assembly

Assemblage

De all-round assemblage specialist

De medewerkers van GINAF hebben een aangeboren passie voor automotive producten. Een GINAF truck wordt volledig samengesteld door slechts enkele mensen. Zij beschikken dan ook over veel kennis op het gebied van mechanica, elektronica en hydrauliek. Door deze talenten van veelzijdig, hoog gekwalificeerd personeel, techniek, kennis en ervaring te combineren met logistieke ondersteuning en het maken van technische documentaties, is GINAF uw beste partner in het assembleren van uw automotive producten.

The all-round assembly specialist

The employees of GINAF have an inborn passion for automotive products. A GINAF truck is fully assembled by just a handful of people. They therefore possess tremendous knowledge in the areas of mechanics, electronics and hydraulics.

The combination of the talent of versatile, highly qualified personnel, technology, knowledge and experience with logistical support and the development of technical documentation makes GINAF your best partner for the assembly of your automotive products.

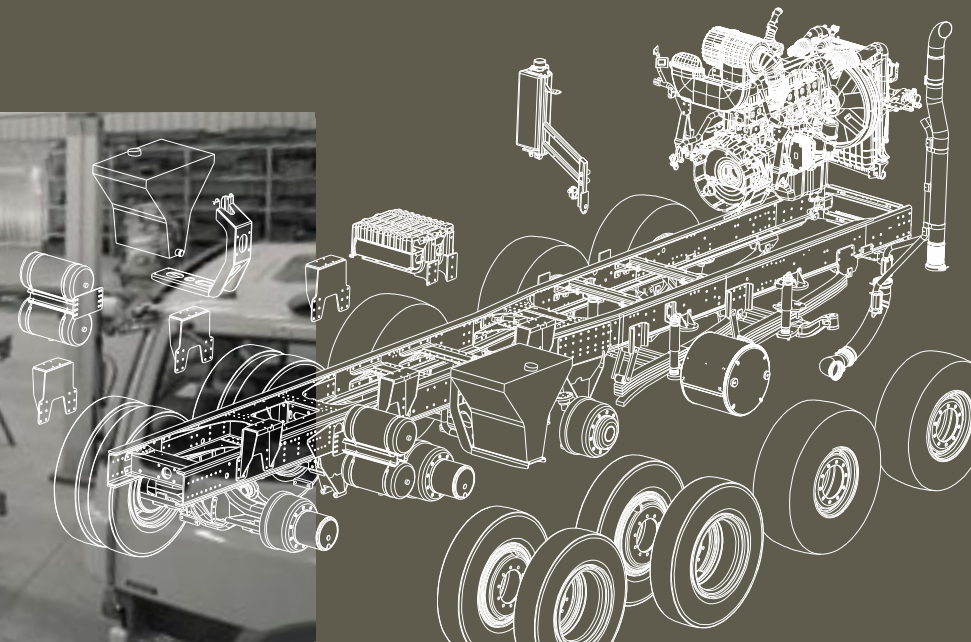
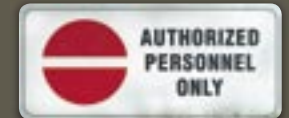



GINAF

Worldwide specialist in heavyduty vehicles and specialduty vehicles.

Wageningselaan 24, 3903 LA Veenendaal, The Netherlands, Tel. +31 (0) 318 557 444, Fax +31 (0) 318 510 983, E-mail info@ginaf.nl, www.ginaf.nl